

See The Big Picture. Win The Future Together

纵览全局 · 共赢未来



Shanghai
Longguang
Industrial Brush

产品手册 

网址: www.shlgzs.com

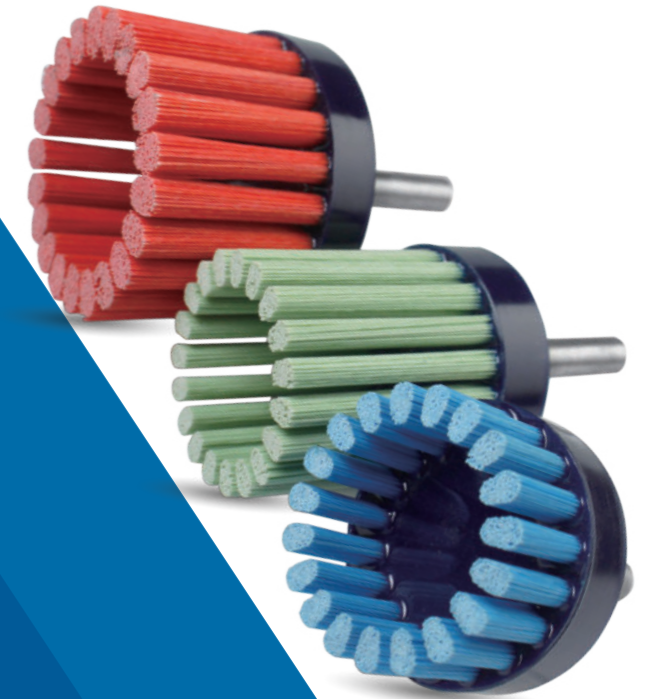

■ 中国制造 – 表面处理解决
方案 – 领先供应商

■ 欧洲、北美、东南亚、中
东等全球各地

■ 诚招代理, 欢迎洽谈
工厂参观

上海隆光工业制刷有限公司

Longguang Industrial Brushes Co.,Ltd

Tel: 021-6250-9890

Email: info@shlgzs.com

Web: www.shlgzs.com

Add: 上海市嘉定区南翔镇银翔路 819 弄 2 号 G 幢

表面处理解决专家

Expert in surface treatment solutions

版权所有 侵权必究 版本: 2023 年 06 月

上海隆光工业制刷有限公司

ShangHai LONGGUANG Industrial Brushes Co.,L td

About us

关于我们

▶ 关于我们

隆光是一家成立于 2004 年的国内知名工业制作商，经过不断努力，成立多家子公司，并拥有先进的生产设备。自公司成立以来，为满足国内外客户对产品质量及稳定性的要求，公司不断引进国际先进设备：德国 WOHLER 制刷设备，现今公司已成为 集独立研发、生产、销售为一身的生产制刷企业。

▶ 企业定位

表面处理解决方案



至今已申请 13 新型专利证书

▶ 企业资质







- ▶ 质量管理体系认证证书
- ▶ 开户许可证
- ▶ 营业执照
- ▶ 阿里巴巴 SGS 证书

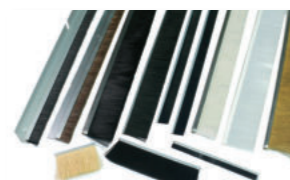

CONTENTS

目录

 01 PM 系列 PM 刷丝端面刷 P1	 02 端面刷 35-105 配柄螺旋刷 P3 定制款 P5	 03 碗刷 碗刷 P7	 04 杆平刷 杆平刷 P8 剥漆轮 P8
 05 内孔刷 铜柄磨料刷 P10 不锈钢丝刷 P11 灯笼刷 P13 球头刷 P14	 06 笔刷 笔刷 P15	 07 轮刷 轮刷 P17 注胶轮刷 P19	 08 内外绕刷 内外绕刷 P20
 09 刷辊 刷辊 P21 双钢带连续焊刷套 P22	 10 植毛刷 植毛刷 P23	 11 条刷 条刷 P25	 End 团队介绍 团队介绍 P28

● 适用于表面毛刺处理·去刀纹·抛光
耐磨程度高,使用寿命长

● 完全不含研磨颗粒,不会损伤原有工件,可达镜面效果

形状图

适用场景

电脑外壳抛光 光学玻璃抛光 3C 产品 铝 / 镁合金



1. 注意事项: 刷子会断

- ◆ 旋转速度超过最大转速
- ◆ 与气动旋转工具一起使用
- ◆ 使用于孔外部 (工件外)

2. 在以下情况下, 刷子可能会破损

- ◆ 偏心交叉孔和斜交插孔
- ◆ T 形交叉孔, 二次加工孔径为一次加工孔径的 100% 以上

陶瓷纤维研磨刷加工实例



◆ 单丝的直径为几微米到二十几微米, 相当于一根头发的 1/20-1/5, 每束 PM 原丝都由数百根甚至上千根单丝组成。

◆ PM 丝陶瓷纤维是一种纤维轻质耐火材料, 重量轻、热绝缘性能好、热稳定性好、化学稳定性好、加工容易、施工方便。

● 标准品参数 注: 可根据客户需求定制

	外径 D	毛长 L	杆长 T	柄径 d	转速
端面刷	LGφ35	45	45	6	2000-4000
	LGφ45	45	45	6	2000-4000
	LGφ55	25	50	12	2000-4000
	LGφ65	60	50	12	2000-4000
	LGφ85	50	55	12	2000-4000
笔刷	LGφ15	70	45	6	2000-4000
	LGφ12	60	45	6	2000-4000
	LGφ10	50	50	12	2000-4000
	LGφ8	40	50	12	2000-4000
	LGφ6	30	55	12	2000-4000



抛光铝制用品效果

● 特性

1. 用于去刀纹, 寿命长, 并拥有硬度较高, 使用后无残留等特点
2. 能承受高达 150 °C 的工作温度, 无需冷却液也能工作同时具有较强的抗水性

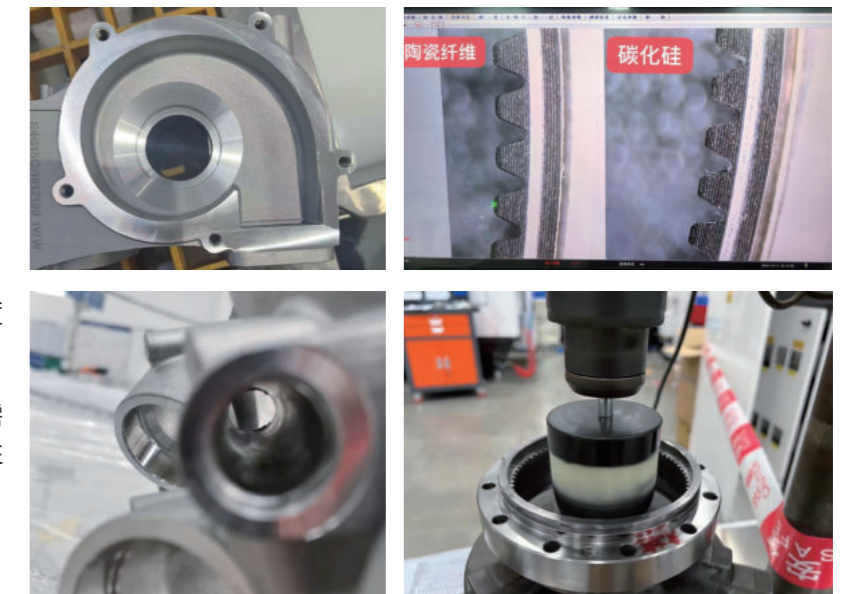

35-105 配柄螺旋



介绍

- ◆ 表面去毛刺，抛光，除锈
- ◆ 一般用于不锈钢板、厨具、食品加工设备的表面处理
- ◆ 适用粉末冶金、铸铁、被焊接件、冲压件装饰模铸、气缸液压件等不同行业的表面处理

(安装图)

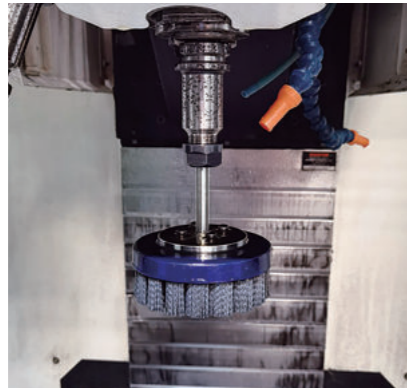

可安装在手动电动 / 气动 / CNC 机器上, 安装方便

(底部结构)

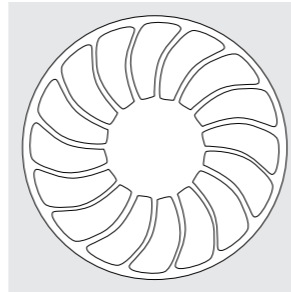

用途

- ◆ 各种金属配件表面的抛光
- ◆ 适合于气缸盖、发动机缸体、液压力、气动部件等产品的去除毛刺处理
- ◆ 打磨锈迹表面处理



四款标准品



氧化铝



碳化硅



镀铜钢丝



不锈钢丝

35-105 配柄螺旋 参考尺寸 (mm)

外径 D	柄径 d* 杆长 T* 总长 L	材质	材质	丝径	料号
φ35、φ45、φ55	φ8*50*91	磨料丝	碳化硅	320#0.6、240#0.9、180#1.0、120#1.2	LGZJ35/45/55-S/A
			氧化铝		
		钢丝	不锈钢丝	0.12、0.15、0.2、0.3	LGZJ35/45/55-CP/SS
			镀铜钢丝		
φ65、φ75、φ85	φ12*60*101	磨料丝	碳化硅	320#0.6、240#0.9、180#1.0、120#1.2	LGZJ65/75/85-S/A
			氧化铝		
		钢丝	不锈钢丝	0.12、0.15、0.2、0.3	LGZJ65/75/85-CP/SS
			镀铜钢丝		
105	φ16*70*111	磨料丝	碳化硅	320#0.6、240#0.9、180#1.0、120#1.2	LGZJ105-S/A
			氧化铝		
		钢丝	不锈钢丝	0.12、0.15、0.2、0.3	LGZJ105-CP/SS
			镀铜钢丝		

注：可根据客户需求定制

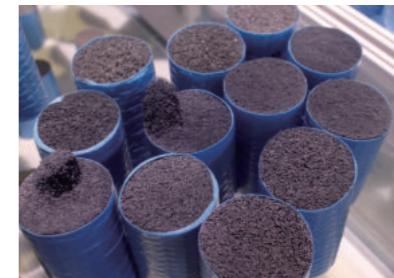
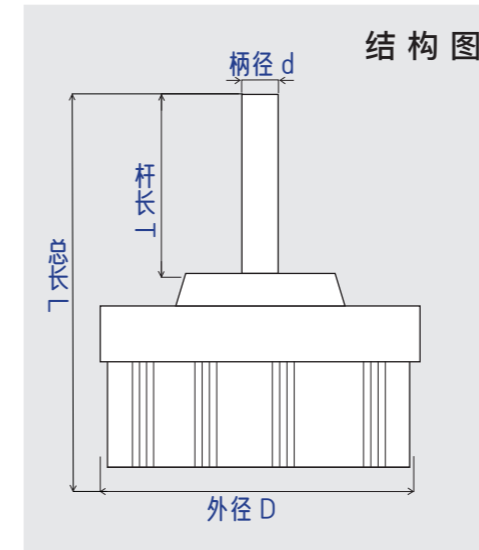

非金属类

- ◆ 人工合成类：磨料丝、尼龙丝、PP 丝、PBT、碳纤维、金刚石、阻燃丝等
- ◆ 天然类：马鬃、猪鬃、羊毛、剑麻等

金属类

- ◆ 铜丝、钢丝、不锈钢丝 (304 / 316L) 等



汽车轮毂去毛刺刷

表面去毛刺

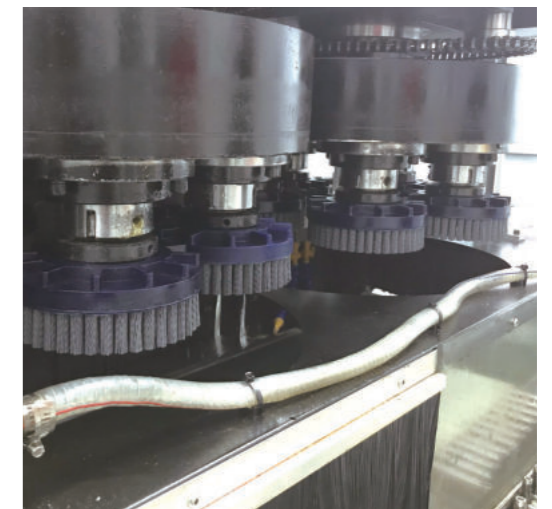

02 端面刷 - 定制款

来图来样 规格材质

各种异型刷，对粗糙度要求不同，使用的工艺也不一样，材料选择，丝径也有不同，因此非标定制 🍊



● 直孔刷 ◇ 外径 30~350 直孔均可定制

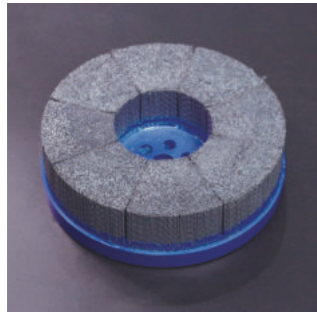

200 直孔

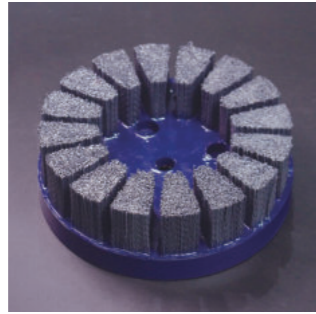

160 直孔

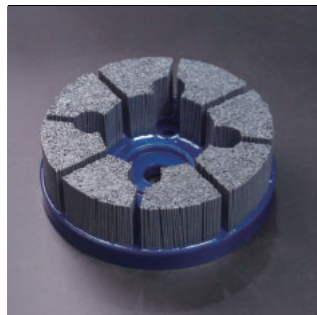

150 直孔

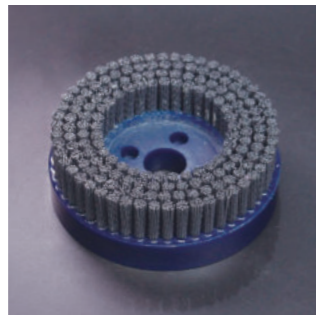

100 直孔

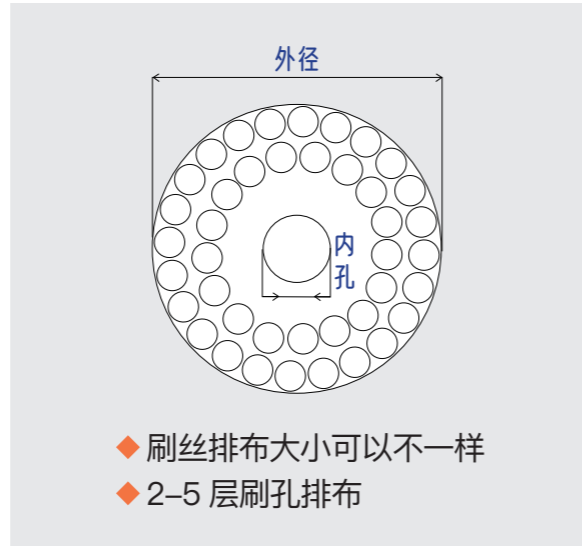

材质选择

- ① 碳化硅
- ② 氧化铝
- ③ 陶瓷
- ④ 钢丝
- ⑤ 不锈钢 304~316L
- ⑦ 金刚石



02

● 螺旋刷 ◇ 外径 30~350 配柄螺旋刷

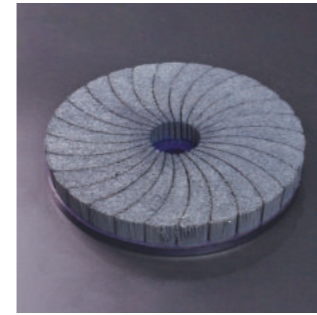

200 螺旋刷

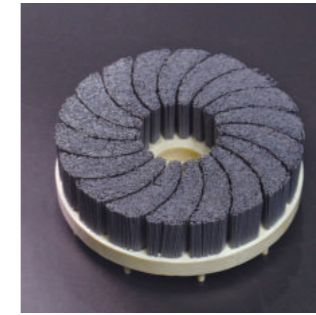

160 螺旋刷

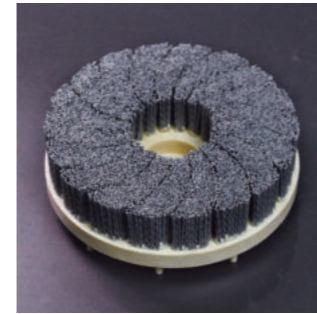

150 螺旋刷

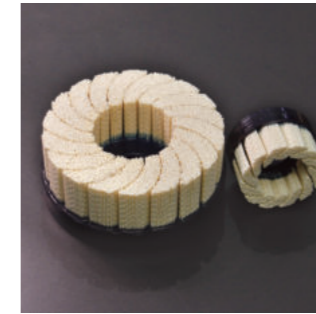

125 螺旋刷

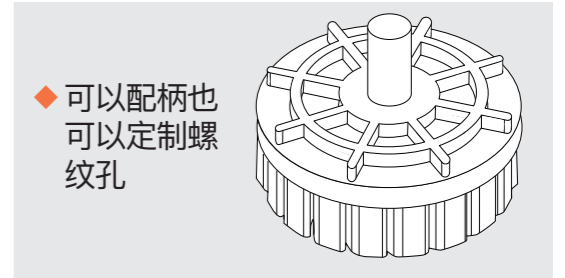

◆ 可以配柄也可以定制螺纹孔

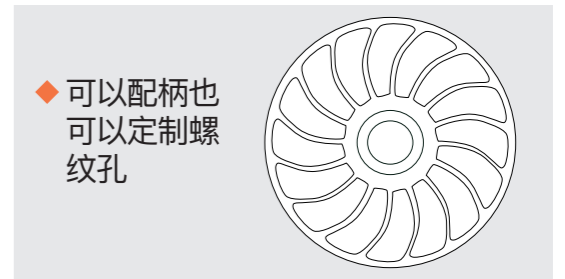

◆ 可以配柄也可以定制螺纹孔

● 左右旋刷 ◇ 外径 30~350 打孔排布左右旋转 规格材料均可定制

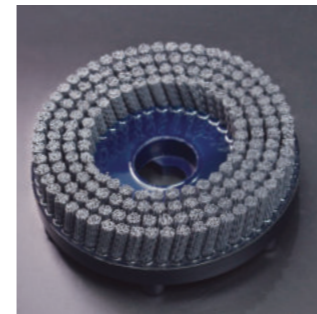

150 的外径

右旋

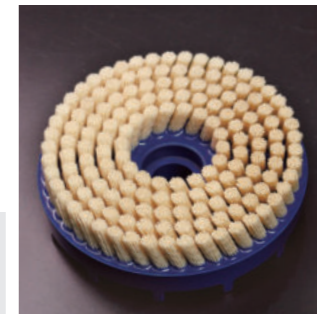
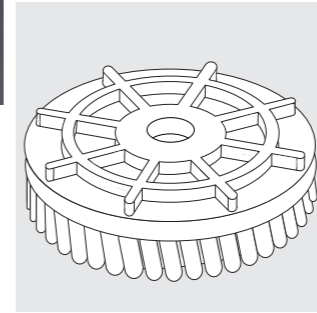

150 的外径

左旋

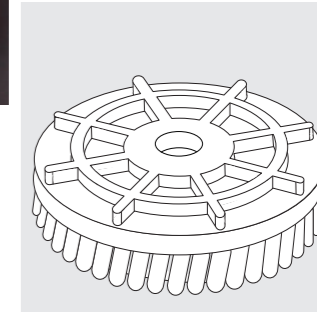

● 异型端面刷

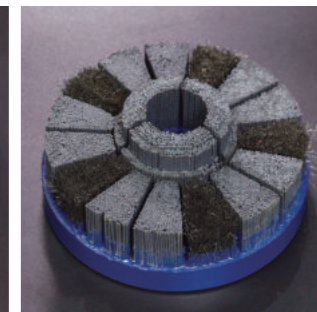
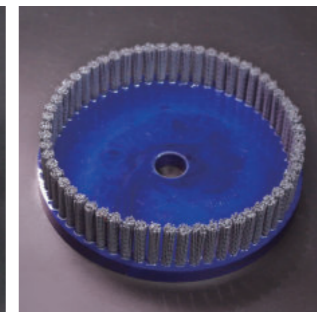

03 碗刷 / 螺扭碗

特长

- ◆ 碗刷的磨削力强，工作效率高
- ◆ 转速高，高效便利

用途

- ◆ 各种金属制品污锈处理
- ◆ 涂料剥离



示意图

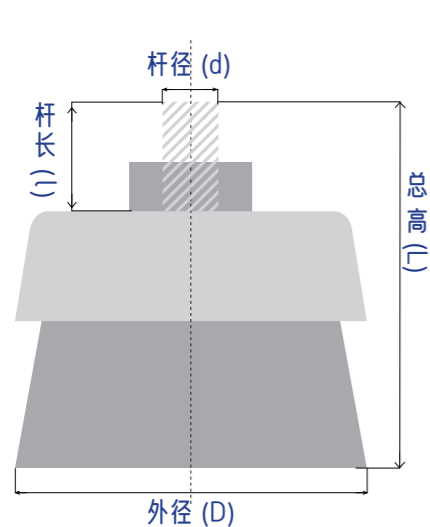

螺纹孔 (d)

螺纹杆 (d)

光杆 (d)

推荐尺寸 注：可根据客户需求定制

外径 D	总高 L	杆径 d	可用刷丝材质
LGφ112	120	12	0.12、0.15、0.2、0.3 不锈钢丝
LGφ80	100	8	0.12、0.15、0.2、0.3 镀铜钢丝
LGφ50	70	6	320#0.6、240#0.9、180#1.0、120#1.2 碳化硅
LGφ30	60	6	320#0.6、240#0.9、180#1.0、120#1.2 氧化铝
LGφ22	45	6	0.8 240# 金刚石曲丝

杆平刷 - 标准品

特长

- ◆ 针对不同材质工件的内孔，侧边，轴体外圆等位置，可放在立式加工中心，台钻，专机等设备上使用；
- ◆ 主要作用是清洁、抛光、去小毛刺或一般难以到达的死角，以相当低的速度运行，从而达到特别精细的模式。



04



缠绕杆平形状图

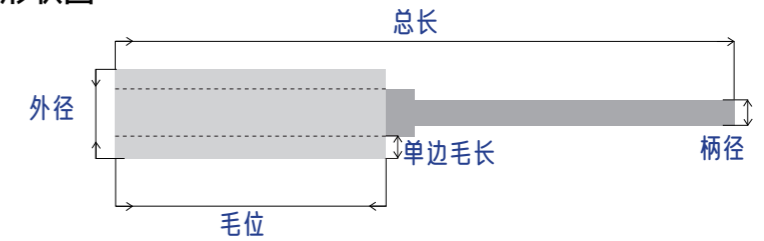

片装杆平形状图

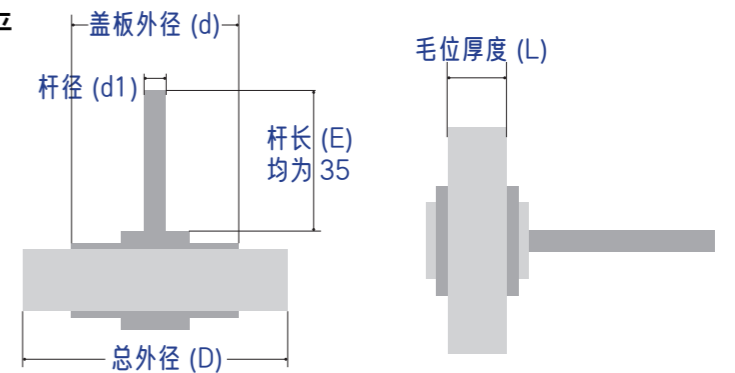

杆平标准尺寸表 注：可根据客户需求定制

刷芯片	盖板外径 d2	总外径 D	可用刷丝材质
LGφ6	φ20	φ30-φ40	铜丝, 猪鬃, 马鬃, 尼龙丝
LGφ12	φ33	φ35-φ60	0.12、0.15、0.2、0.3 不锈钢丝
LGφ18	φ36/φ46	φ65-φ70	0.12、0.15、0.2、0.3 镀铜钢丝
LGφ27	φ55/φ60	φ85-φ100	0.12、0.15、0.2、0.3 镀铜钢丝
LGφ44	φ70/φ80	φ115-φ135	320#0.6、240#0.9、180#1.0、120#1.2 碳化硅
LGφ70	φ115	φ160-φ200	320#0.6、240#0.9、180#1.0、120#1.2 氧化铝
LGφ83	φ120/φ140	φ180-φ220	0.8 240# 金刚石曲丝
LGφ103	φ140/φ160	φ200-φ250	0.8 240# 金刚石曲丝
LGφ137	φ200	φ250-φ300	0.8 240# 金刚石曲丝

剥漆轮 - 定制款

- 特点
- ◆ 超高密度应对电机行业
 - ◆ 不锈钢丝，镀铜钢丝，铜丝



来图来样 规格材质

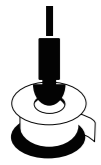

在选择内部精加工刷时要注意

1. 一般内孔刷子

用于内部精加工的刷子适用于手持式和固定式工具，如钻头或铰卡盘和工具主轴。有些产品是专门为手动操作而设计的。

2. 内部精加工的典型刷子

一些典型的刷子用于内部整理如下所示。以下页面的产品概述提供了整个系列的详细信息。



球头刷

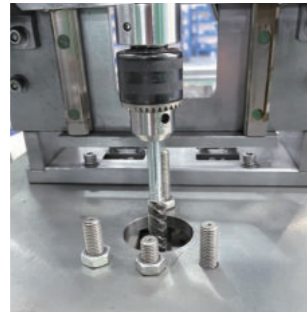

不锈钢丝管道刷



轮刷

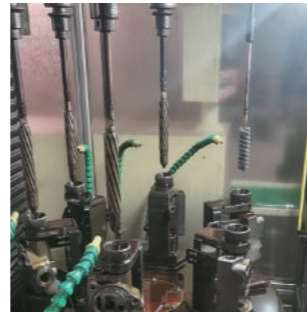

磨料丝管道刷



找到正确工具

将告诉您产品的应用场景和它的适用性，高效的磨具，可以在受限空间内进行打磨、去毛刺、清洁和抛光等各种工作



耐久性能强

◆ 适合一般打磨和抛光 不锈钢和铝的应用

外观好看

◆ 铜柄不容易碰伤工件，使用更长久



刷头圆头 / 焊接

铜柄磨料刷 - 标准品

标准尺寸表



外径 D	毛位 l	总长	柄径	丝径
LGφ12	50	150	6	碳化硅、氧化铝、尼龙、阻燃丝、不锈钢、镀铜钢丝、铜丝、猪鬃、马鬃等
LGφ15	50	150	6	
LGφ20	50	150	8	
LGφ25	50	150	8	
LGφ30	50	150	8	

注：可根据客户需求定制

作业工程图

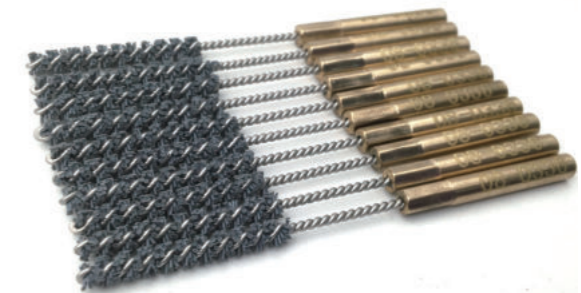
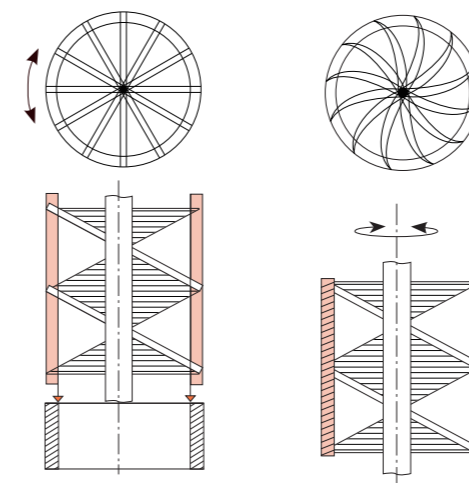

▼ 四股管道刷

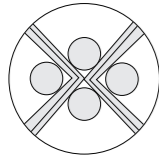

▼ 两股管道刷

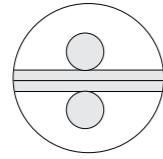

特长

- ◆ 镗孔和圆柱形工件的去毛刺、表面修整，例如发动机、泵、液压和气动气缸、制动气缸。
- ◆ 适用粉末冶金、铸铁、被焊接件、冲压件装饰模铸、汽缸液压件等不同行业的表面处理

标准款



形状

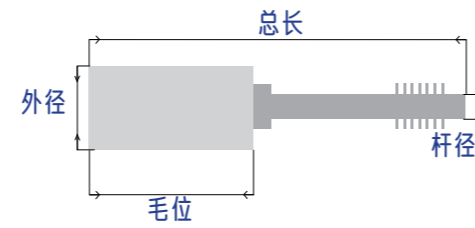

标准尺寸表 注:可根据客户需求定制

外径	毛位	总长	丝径
LGφ2、φ2.5、φ3、φ3.5、φ4、φ4.5、φ5	30	142	0.08~0.15 不锈钢曲丝
LGφ5.5、φ6、φ6.5、φ7、φ7.5、φ8、φ8.5	45	142	
LGφ6.5、φ7.5、φ8.5	45	145	

特长

- ◆ 各种部件内外孔 盲孔、交叉孔, 机械零部件去毛刺
- ◆ 适用于孔径 20MM 以上工件气动液压、发动机等行业

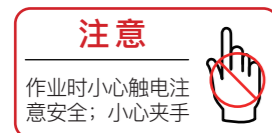

作业工程图

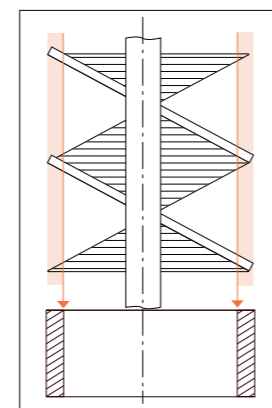

定制提示

- ▼ 在选择抛光刷时,主要考虑抛光后的表面特性和表面形式。
- ▼ 来图来样均可定制
- ▼ 对于不同的工件使用合适的材质进行打磨
- ▼ 金属丝、磨料丝、尼龙丝均可定制

◆ 尼龙刷 - 硬



- 去除毛发 纸渣

◆ 尼龙刷 - 软



◆ 不锈钢丝



- 刷头不带毛

◆ 不锈钢丝



◆ 磨料丝



- 抛光钢 铝去毛刺

◆ 混合股刷



定制尺寸表

外径	毛位	总长	柄径	可用刷丝
LGφ8、φ10、φ12	30	100	6	碳化硅、氧化铝、尼龙、阻燃丝、不锈钢、镀铜钢丝、铜丝、猪鬃、马鬃等
LGφ14、φ16	50	150	6	
LGφ18、φ20、φ22、φ24	50	150	8	
LGφ26、φ28	50	150	8	
LGφ30、φ32、φ34	50	150	8	

注:可根据客户需求定制

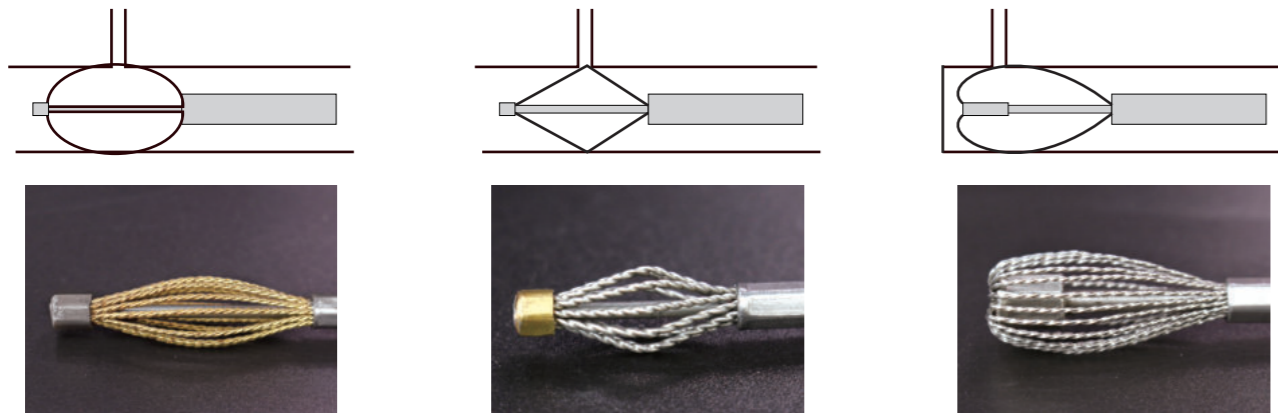

特长

- ◆ 由于它们的轮廓结构，适合用于异形件。
- ◆ 因为柔软和灵活的结构，它们以相当低的速度运行，从而达到特别精细的模式。

用途

- ◆ 交叉孔的首要选择
- ◆ 进入孔洞之前可以收缩

结构标注图

形状图

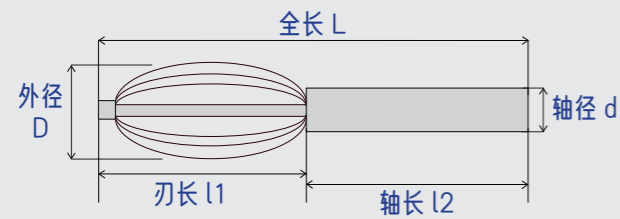

作业工程图

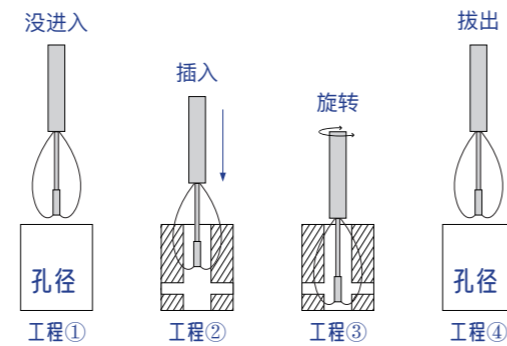

标准尺寸表 注:可根据客户需求定制

加工径	单位 mm				捆包单位 (丝)
	刃长 l1	轴径 d	轴长 l2	全长 L	
LGφ7	30	6	120	150	10
LGφ8	30	6	120	150	10
LGφ9	30	6	120	150	10
LGφ10	30	6	120	150	10
LGφ11	30	6	120	150	10
LGφ12	30	6	120	150	10
LGφ13	30	6	120	150	10
LGφ14	30	6	120	150	10
LGφ15	30	6	120	150	10
LGφ16	30	6	120	150	10



交叉孔专用



特长

- ◆ 自定心研磨工具，液压、缸体、发动机零配件、机械加工、刹车毂等；
- ◆ 适用于金属部件内孔抛光、打磨去毛刺、交叉孔倒钝
- ◆ 所选球头刷直径必须要比加工的工件孔径大

外径 D	毛位 l	全长	应用工件
LGφ6、φ8、φ10、φ15、φ20	50	200	制动缸、液压、阀门
LGφ30、φ40、φ50、φ80	70	200	气缸
LGφ95、φ105、φ110	70	300	加强型球头刷
LGφ120、φ130	80	300	加强型球头刷
LGφ150、φ162、φ180、φ190、φ200	100	300	加强型球头刷

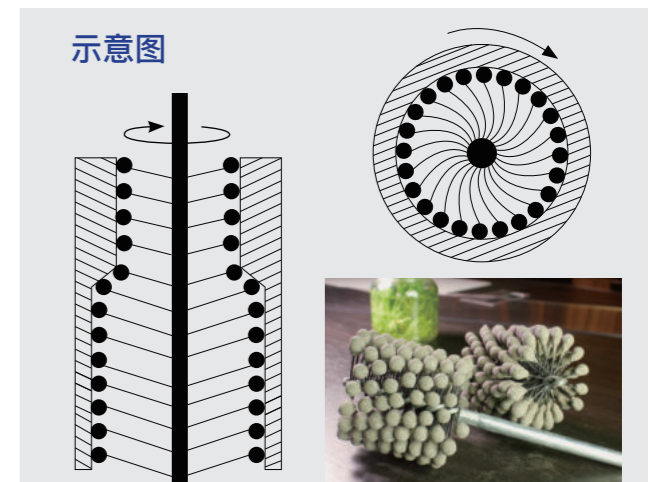

砥粒种类	磨料力度
较硬	LG#60、#120、#180、 钢件，比较粗糙的内孔，粗糙度能到 1.5 左右
	LG#240、#320、#500、#600、#800 可以精细的打磨，粗糙度 0.8 左右
较软	

注:可根据客户需求定制



笔刷 - 标准品

耐久性能强

- ◆ 快速有效去除凹型工件上的残留物
- ◆ 用于清除不易接触到的碎片、印痕、毛刺、铁锈等

操作方便，安装即可使用

- ◆ 装在电动工具或手动工具上进行工作



形状图

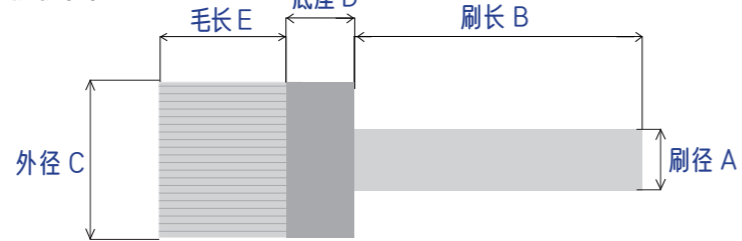

标准尺寸表 注:可根据客户需求定制

外径 C* 底座 D	刷径 A* 刷长 B	毛长 E	可用刷丝材质
LGφ6*25	LGφ4*30	10	0.15 不锈钢曲丝 0.8 240# 金刚石曲丝
LGφ8*25	LGφ6*30	10	0.15 不锈钢曲丝 0.8 240# 金刚石曲丝
LGφ10*25	LGφ6*30	10	0.15 不锈钢曲丝 0.8 240# 金刚石曲丝
LGφ12*25	LGφ6*30	10	1.28 多股镀铜钢丝
LGφ16*25	LGφ6*30	10	0.2 不锈钢曲丝 1.28 多股镀铜钢丝 0.8 240# 金刚石曲丝
LGφ20*25	LGφ8*30	10	0.2 不锈钢曲丝 1.28 多股镀铜钢丝 0.8 240# 金刚石曲丝



不锈钢丝 镀铜钢丝



金刚石

笔刷衍生品

◆ 组合笔刷

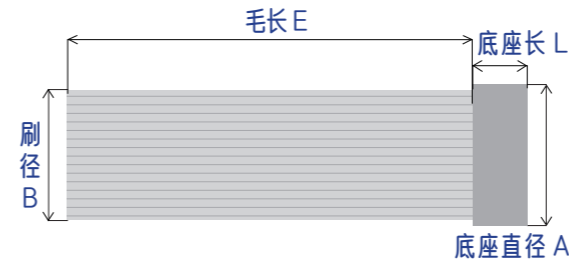

◆ 注胶笔刷

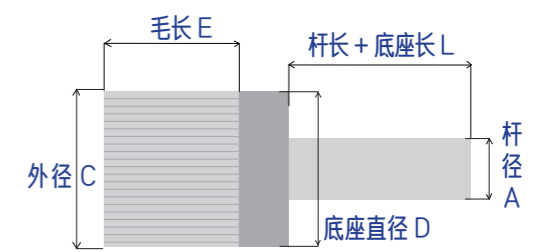

◆ 笔刷衍生品

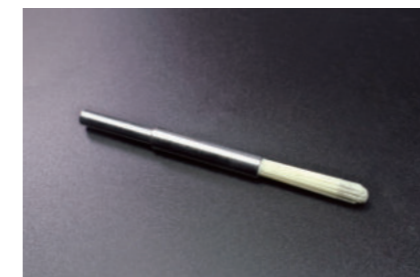
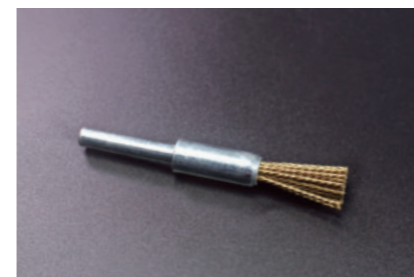



● 表面精准处理 研磨去毛刺

用途

- ◆ 被焊接的产品
- ◆ 液压件、缸套表面
- ◆ 电子线路板、中铜板的去污
- ◆ 冲压件和装饰

轮刷

1. 机用平型轮刷 2. 注胶轮刷 3. 包胶轮刷

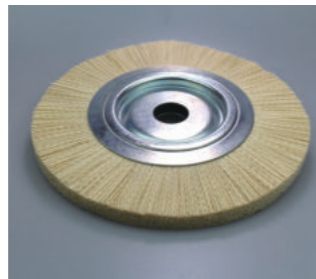
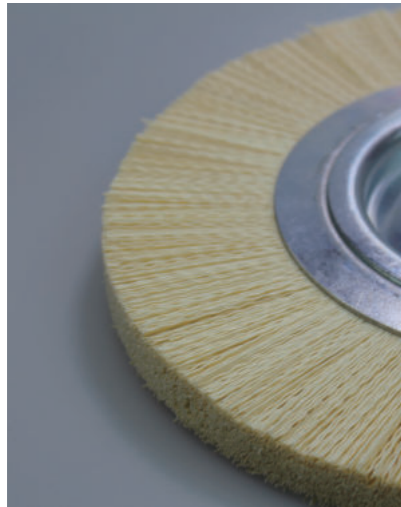

刷丝 特长

- ◆ 应用于冷轧板和镀锌 / 镀锡板材加工以前及金属表面的后处理
- ◆ 铸铁件 / 有色金属等材料，机械加工后和倒角去毛刺
- ◆ 铜带 / 铝带卷材表面后处理，电子线路板中铜板的去污和研磨压
- ◆ 汽车齿轮加工 / 发动机零件的去毛刺电镀及涂装前的表面研磨

轮刷 使用功能

- ◆ 一般使用在手持式电动气动工具
- ◆ 刷丝越软，对工件磨损越小，越能灵活作业

● 使用方便，安装即可使用！

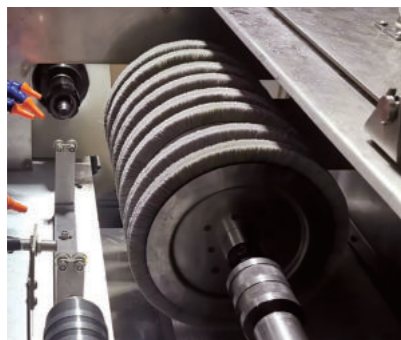

氧化铝



碳化硅



不锈钢丝

轮刷标准 尺寸表



中孔 d	外盖板 d1	总外径 D	毛位厚度 L	标准品刷丝
LGφ6	φ20	φ30-φ40	6	0.12、0.15、0.2、0.3 不锈钢丝
LGφ12	φ33	φ35-φ60	6	
LGφ18	φ36/φ46	φ65-φ70	7	0.12、0.15、0.2、0.3 镀铜钢丝
LGφ27	φ55/φ60	φ85-φ100	8	320#0.6、240#0.9、180#1.0、120#1.2 碳化硅
LGφ44	φ70/φ80	φ115-φ135	10	
LGφ53	φ84/φ103	φ140-φ150	11	320#0.6、240#0.9、180#1.0、120#1.2 氧化铝
LGφ70	φ115	φ160-φ200	10	
LGφ83	φ120/φ140	φ180-φ220	11	0.8 240# 金刚石曲丝
LGφ103	φ140/φ160	φ200-φ250	12	
LGφ137	φ200	φ250-φ300	12	

注：可根据客户需求定制

机用平型轮刷



产品描述

- ◆ 金属管槽抛光，可选用钢丝抛光刷或铜丝抛光刷。
- ◆ 使用时压力不要过大，压力过大会导致两边细线歪曲或过热，导致细线断裂，快速熔化，减少使用寿命。

注胶轮刷 - 定制款



产品描述

- ◆ 更轻的重量
- ◆ 更高的密度
- ◆ 安装在电动工具上进行毛刺去除，可以水平或垂直的方向对工件进行表面处理工作。

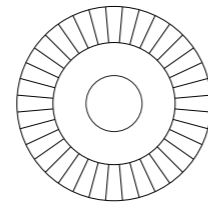

俯视图

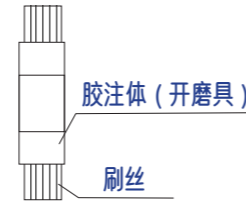

侧视图

胶注体 (开磨具)

刷丝

包胶轮刷 - 定制款

类别

- ◆ 包括：包胶轮刷，包胶笔刷，包胶端面刷，包胶杆平刷
- ◆ 材质：不锈钢丝直 / 曲丝 镀铜钢丝直 / 曲丝

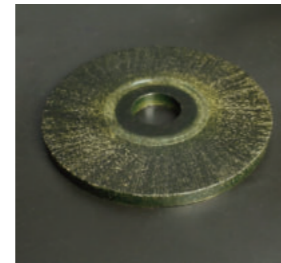
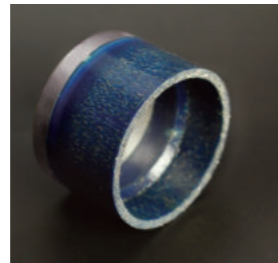

特点：相比传统工艺

- ◆ 更强的磨削能力 (同等材料超出 50% 以上效能)
- ◆ 更精确的磨削范围控制
- ◆ 更高的寿命

参考尺寸

包胶轮刷	总直径	孔径	厚度
LGφ75	φ10/12	8/10/12/15	
LGφ100	φ10/12/16	8/10/12/15	
LGφ125	φ10/12/16	8/10/12/15	
LGφ150	φ10/12/16/25/32	8/10/12/15	
LGφ200	φ32-50	8/10/12/15	



包胶前

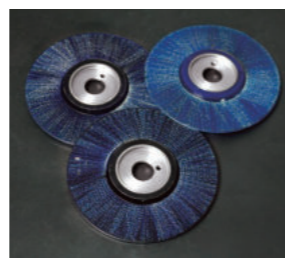

包胶后

包胶笔刷	刷径	杆径
LGφ22		φ6
LGφ25		φ6

注：可根据客户需求定制

内外绕刷 - 定制款

内绕刷

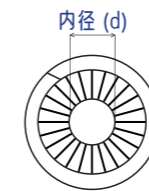
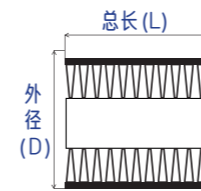

内径 d	外径 D	总长 L	转速
LGφ0	45	45	2000-4000
LGφ3	45	45	2000-4000
LGφ4	25	50	2000-4000
LGφ5	60	50	2000-4000
LGφ6	50	55	2000-4000
LGφ8	70	45	2000-4000
LGφ12	60	45	2000-4000
LGφ15	50	50	2000-4000
LGφ8	40	50	2000-4000
LGφ30	30	55	2000-4000

注：可根据客户需求定制

外绕刷

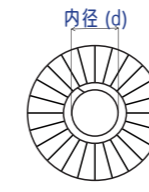
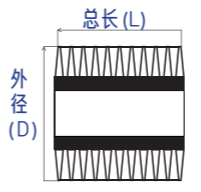

内径 d	外径 D	总长 L	转速
LGφ0	45	45	2000-4000
LGφ3	45	45	2000-4000
LGφ4	25	50	2000-4000
LGφ5	60	50	2000-4000
LGφ6	50	55	2000-4000
LGφ8	70	45	2000-4000
LGφ12	60	45	2000-4000
LGφ15	50	50	2000-4000
LGφ8	40	50	2000-4000
LGφ30	30	55	2000-4000

注：可根据客户需求定制

衍生品

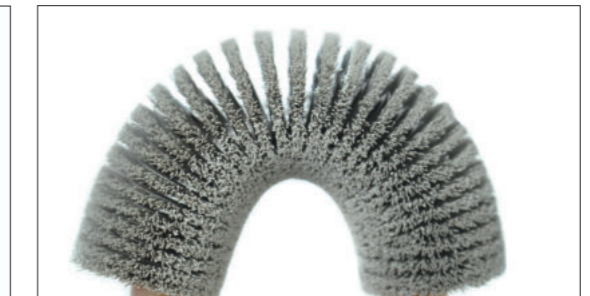



刷辊系列 - 定制款



介绍

- ◆ 刷辊是一种工具，要应用在钢厂或其它五金行业，用来对钢板的清洁去锈。
- ◆ 其它铸造件的去毛刺打光处理，钢带、铝带、铜带等产品的抛光处理和镜面效果处理。

用途

- ◆ 由各种金属制品的抛光
- ◆ 表面的除锈
- ◆ 生产加工时毛刺

刷辊	外径	内孔尺寸	毛长	可用刷丝材质	转速(建议)
	定制	定制	定制	尼龙丝、马毛、猪毛、羊毛、钢丝、铜丝、碳化硅、氧化铝、剑麻、椰棕等	500-1200 转 / 分

高品质研磨刷

- ①工作过程中刷丝不应脱落
- ②合理的刷丝高度及密度
- ③经久耐用
- ④刷丝在潮湿环境中应具有高硬度及韧度
- ⑤刷丝应具有很好的弯曲恢复性

片装刷辊

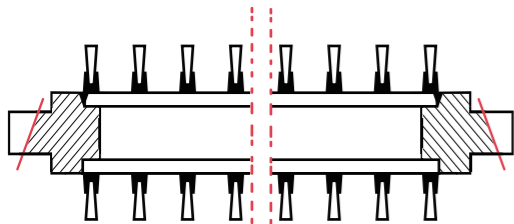

缠绕刷辊

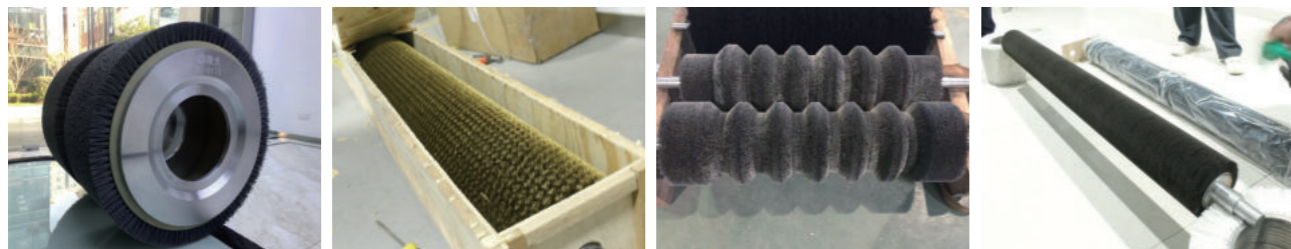
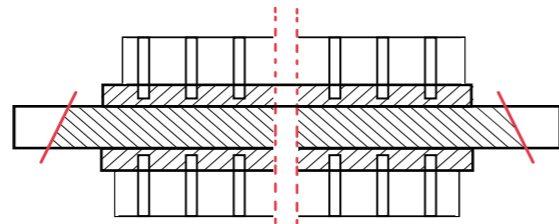

双钢带连续焊刷套 09

用途

- ◆ 连退、镀锌、硅钢线上带材表面清洗
- ◆ 清除表面的油污、氧化层
- ◆ 改变表面粗糙度

特点

- ◆ 可在工作现场安装，简单方便
- ◆ 刷轴无需送回工厂加工，成本低

刷辊	外径	内孔尺寸	毛长	可用刷丝材质	转速(建议)
	定制	定制	定制	尼龙丝、马毛、猪毛、羊毛、钢丝、铜丝、碳化硅、氧化铝、剑麻、椰棕等	500-1200 转 / 分

结构图

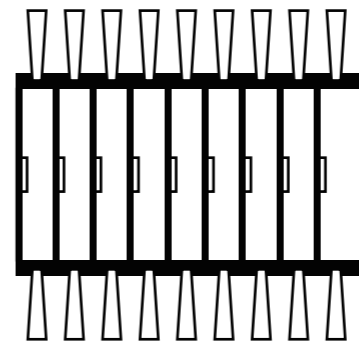

温馨提示

在毛刷使用完后应当清理干净。放在专用的架子上保持刷毛直立，杜绝刷毛倒伏影响再次使用。存放在通风阴凉的地方，避免强光的直接照射危及毛刷的寿命。



由镀锌或不锈钢双钢带（单钢带）压制滚绕或内焊接，解决刷毛密度低、断丝、抽丝等技术难题。



空心筒精确制作连接键槽，数控车床高精度加工，尺寸更精准；内孔平滑易安装。



双钢带连续焊接，一次成型更方便超长尺寸拼接使用；尺寸更精准，内孔平滑易安装。



植毛刷系列

介绍

- ◆ 适用于门业、矿业、环卫、玻璃业、纺织印染业、陶瓷业、果蔬清洗加工等机械配套设备上
- ◆ 刷丝材质：尼龙丝 / 磨料丝 / 钢丝 / 镀铜丝 / 猪鬃 / 羊毛 / 剑麻等
- ◆ 电动文玩刷头硬猪鬃毛刷轮金刚核桃纳米抛光刷手持机器清理小刷盘

- 不易留污，使用后易清洗
- 加工定制植毛刷

植毛刷	外径 D	内孔尺寸	毛长	可用刷丝材质	转速 (建议)
	定制	定制	定制	尼龙丝、马毛、猪毛、羊毛、钢丝、铜丝、碳化硅、氧化铝、剑麻、椰棕等	500-1200 转 / 分

◆ 植毛轮刷

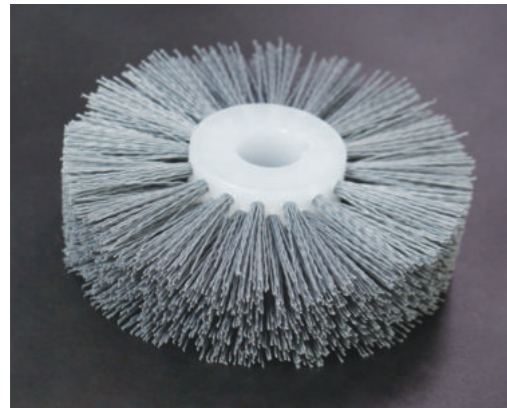

结构图

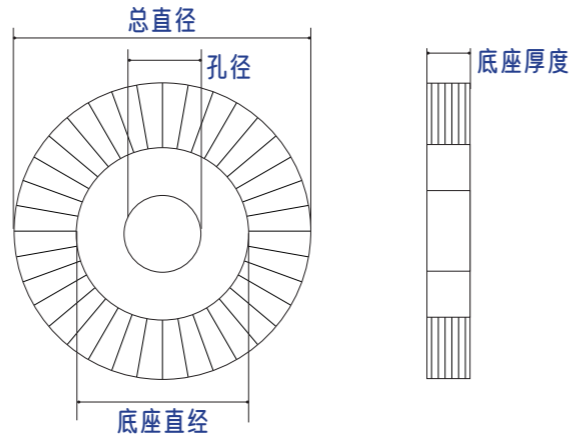

◆ 植毛刷系列



◆ 植毛刷棍 - 空心筒毛刷



结构图

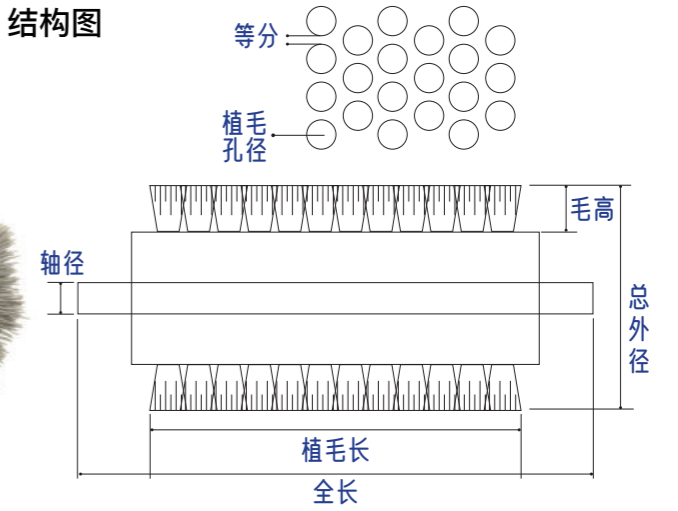

植毛螺旋刷

- 1. 从中间往两边旋; 2. 一头旋到另一头; 3. 高低毛螺旋。
- 可以带轴也可以不带轴

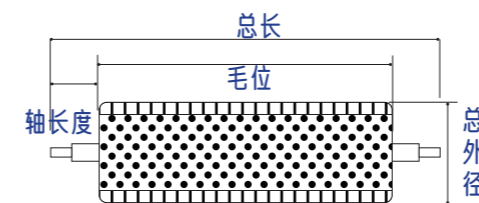

植毛刷套

- 适合于铜带生产线上去除氧化层、脱脂清洗、表面抛光等
- 方便更换、节约成本

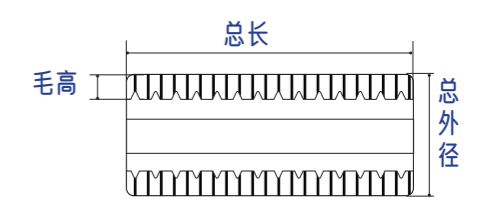
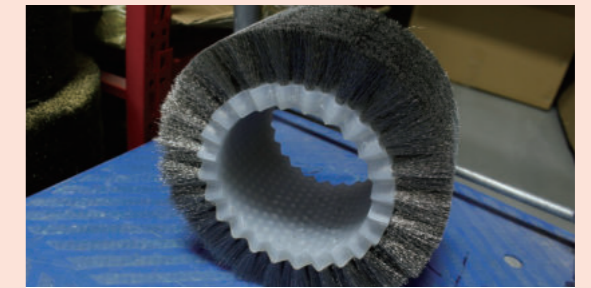

◆ 植毛刷辊

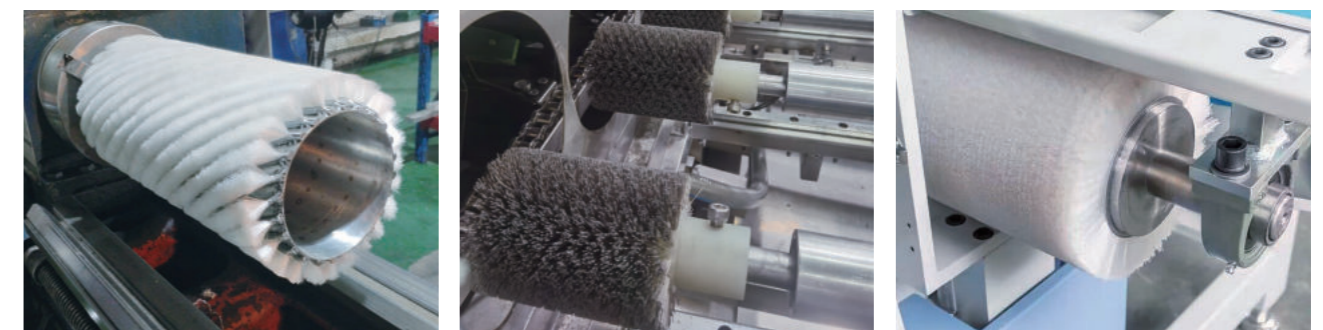

条刷系列

介绍

- ◆ 条刷可根据需要做成各种形状，如螺旋刷、弹簧刷、闭门刷。
- ◆ 可提供的刷丝类型：金属丝、天然植物丝、磨料丝、尼龙丝。
- ◆ 适用范围：手扶电梯、地铁门、公交车门、农业收割机内部密封、玻璃磨边机挡水、风力发电机仓罩密封等

H型底座材毛刷示意图

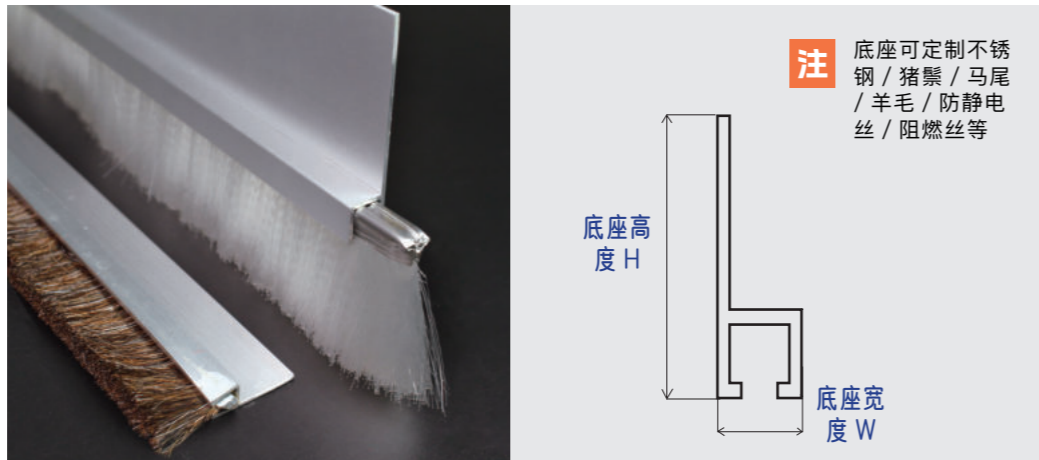
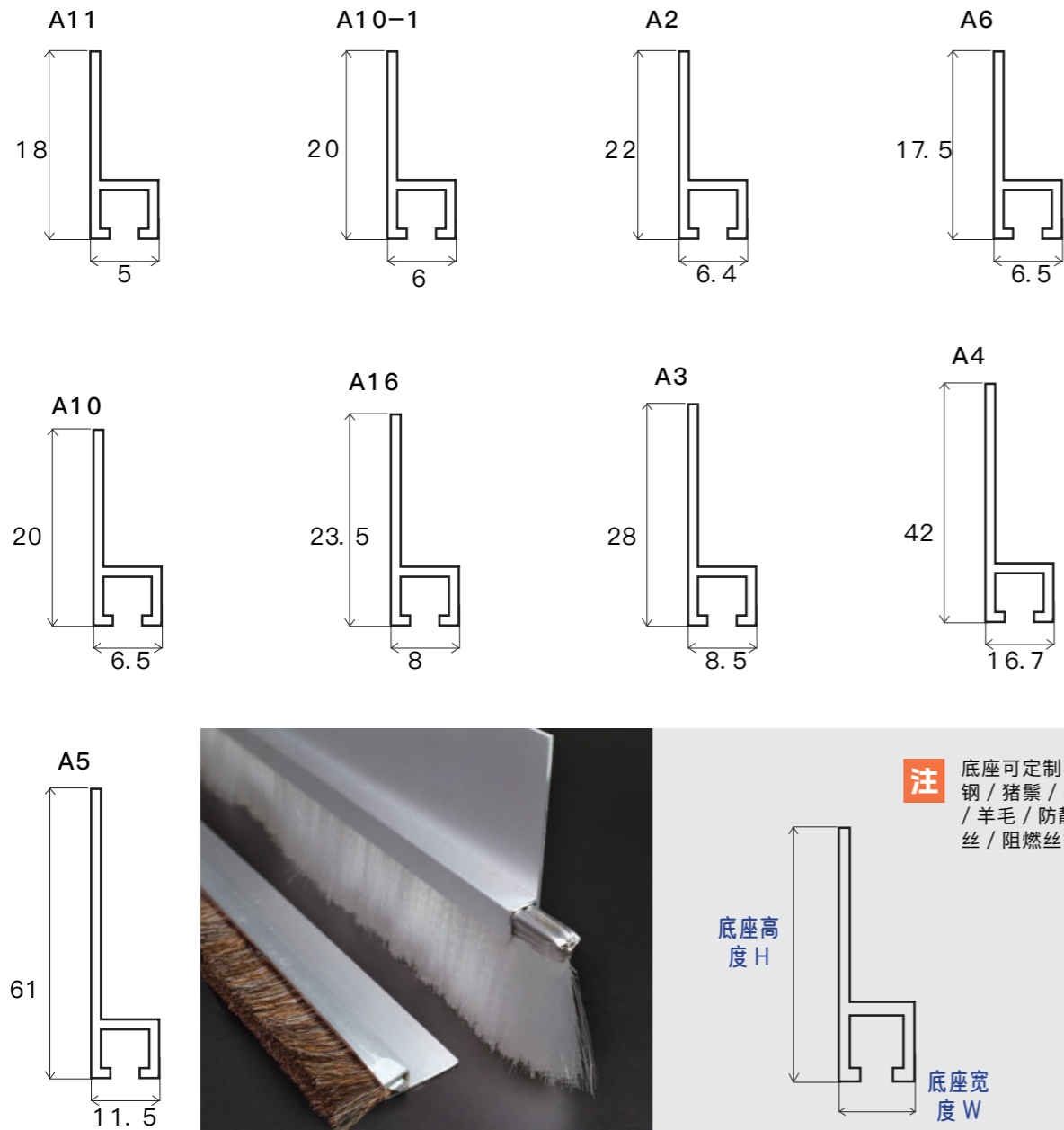

F型底座材毛刷示意图

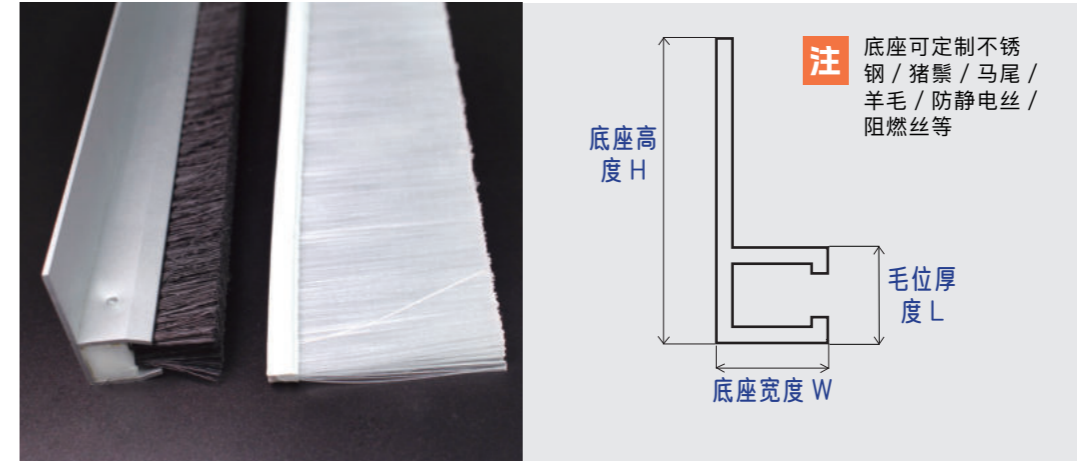
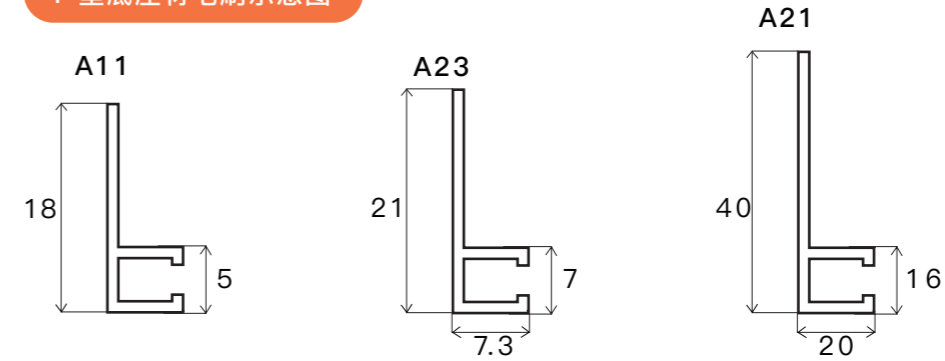

铝合金型材规格表

底宽 A* 侧高 B	毛高 L	总长 D	可用刷丝
LG3*3	5-10	5-2000 (mm) 具体可按 要求定制	碳化硅、氧化铝、PP、尼龙、阻燃丝、不锈钢、镀铜曲钢丝、铜丝、猪鬃、马尾等
LG4*4	10-20		
LG5*5	20-40		
LG6*6	40-60		
LG8*8	60-80		
LG10*10	80-200		

注：可根据客户需求定制

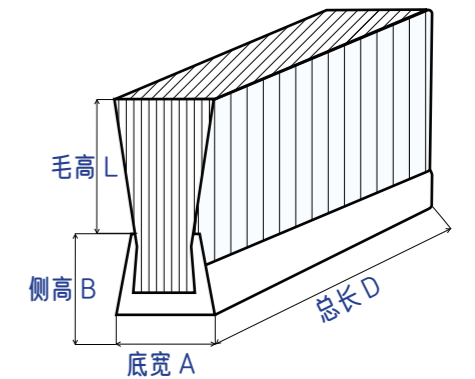

H型毛高



H型侧高

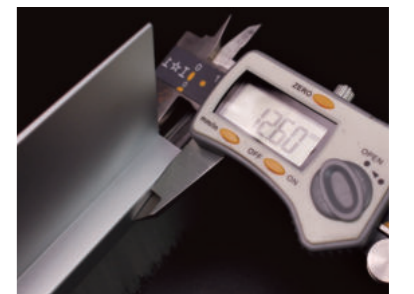

H型底宽

更多
了解
Learn more

工厂规模 ▶



现场调试 ▶



隆光总部 ▲

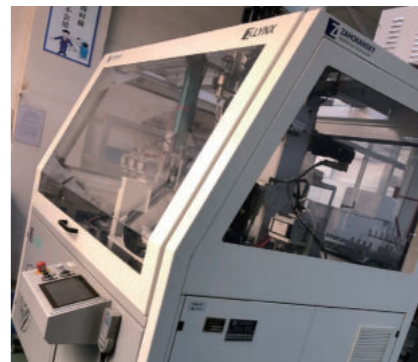
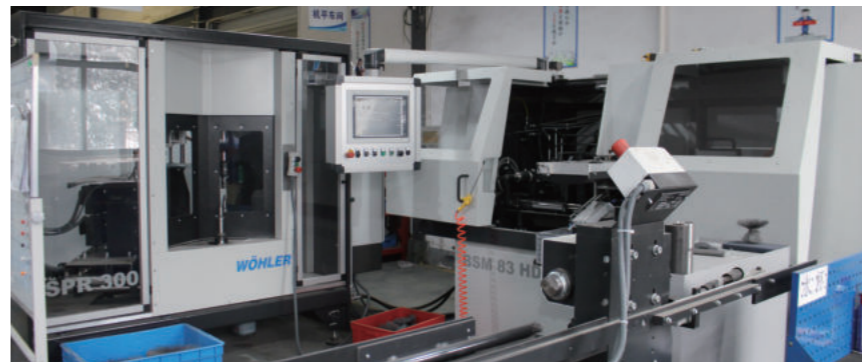

◀ 公司环境

展会留影 ▶

